

UNITES DE GRANULATION
0.5 à 1 T/H - 1 à 2 T/H



Pour la granulation des aliments du bétail

CARACTERISTIQUES DES PRESSES

		PRD 250	PRD 300
PUISSANCE	MOTEUR PRINCIPAL	22 kW (30 cv)	45 kW (60 cv)
	CONDITIONNEUR	2.2 kW (3 cv)	
	ALIMENTATEUR	1.5 kW (2 cv)	
TRANSMISSION	Courroies trapézoïdales sous carter de protection		
NOMBRE DE ROULEAUX	2		
Ø INTERIEUR FILIERE		250 mm	300 mm
OPTIONS	<ul style="list-style-type: none"> - débitlitre pour incorporation d'eau - tapis de reprise lg 5m à 45° - refroidisseur vertical 		

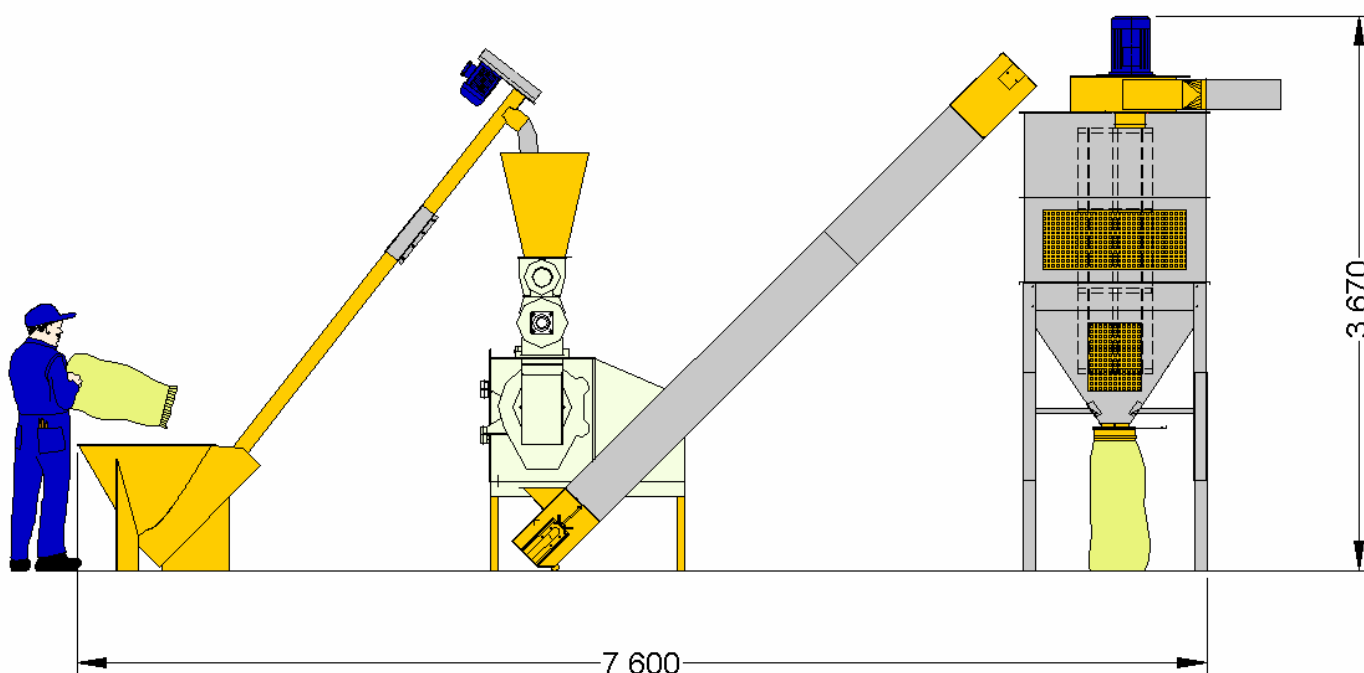

Exemple d'INSTALLATION :

PRESSE PRD 250 + REFROIDISSEUR « ECO »

Les caractéristiques techniques restent modifiables sans préavis



47170 POUDENAS - FRANCE

Tél.: 05 53 65 73 55

Fax: 05 53 97 33 05

e-mail: electra@electra.fr

internet : www.electra.fr